



Selbstnivellierende Straßenkappe KOMPAKTUS®

Eine neue Generation der Straßenkappen

Die neuen selbstnivellierenden Straßenkappen KOMPAKTUS® verfügen über zahlreiche Neuerungen und sind damit eine konsequente Weiterentwicklung aller gängigen nach DIN 4055 (Unterflurhydranten), DIN 4056 (Schieber) und DIN 4057 (Ventile) verwendeten Straßenkappen. Ihre horizontal bewegliche Schaftführung erlaubt auch nach längerer Zeit Anpassungen an eventuelle Neigungen der Straßen- oder Gehwegoberfläche. Das gesamte Innengehäuse und die Deckel der Kappen sind aus mit Epoxid-Kunststoff beschichtetem Sphäroguss gemäß EN-GJS 400 hergestellt. Durch die duktilen Eigenschaften dieses Werkstoffs in Verbindung mit dem aus Glasfaser-Polyamid bestehenden Außengehäuse bestehen die HECKL-Straßenkappen durch eine sehr hohe **Belastungsfähigkeit** und **lange Lebensdauer**.

Die Deckelöffnungen aller Kappen sind mit einer **EPDM-Gummidichtung** versehen. Diese schützt die innenliegenden Bedienelemente und Armaturen zuverlässig vor Wasser und Schmutz und **verhindert** durch ihre Dämpfungseigenschaften ein **Klappern** des Deckels. Der Deckel lässt sich mittels einer flexiblen Aushebevorrichtung in Bügel- oder Steg-Ausführung auch bei starken Verschmutzungen sehr **einfach öffnen**. Er kann bei Bedarf wie auch die Dichtung selbst problemlos ausgetauscht werden, ohne dass die gesamte Kappe gewechselt werden muß. Die Deckelfarbe kann je nach Kundenwunsch gestaltet werden, ab bestimmten Bestellmengen sind auch Individualisierungen der Deckel möglich.

Ebenfalls neu ist **der breite** und für extreme Belastungen ausgelegte **Auflagerand** der Straßenkappen, der einen passgenauen und wasserdichten Einbau und somit eine optimale Anbindung der Straßenkappe an den Asphalt und eine lang anhaltende Stabilität an der Straßen-Oberfläche gewährleistet.

Hohe Korrosionsbeständigkeit des Gusseisens durch **Epoxid-Pulverbeschichtung** (Deckelfarbe je nach Kundenwunsch)

Deckelausführung mit Steg oder **innovativem Bügel**, der eine einfache Öffnung des Deckels auch nach langer Zeit sowie bei starker Verschmutzung ermöglicht

Kammersystem für optimale Asphaltanbindung

Patentierter neuartiger Deckeldichtung aus EPDM schützt nicht nur zuverlässig vor Wasser und Schmutz, sondern verhindert auch ein Klappern des Deckels

Das **selbstnivellierende Kappengehäuse** passt sich durch seinen horizontal beweglichen Schaft an die Straßenbewegungen (Änderungen des Straßenniveaus) an.

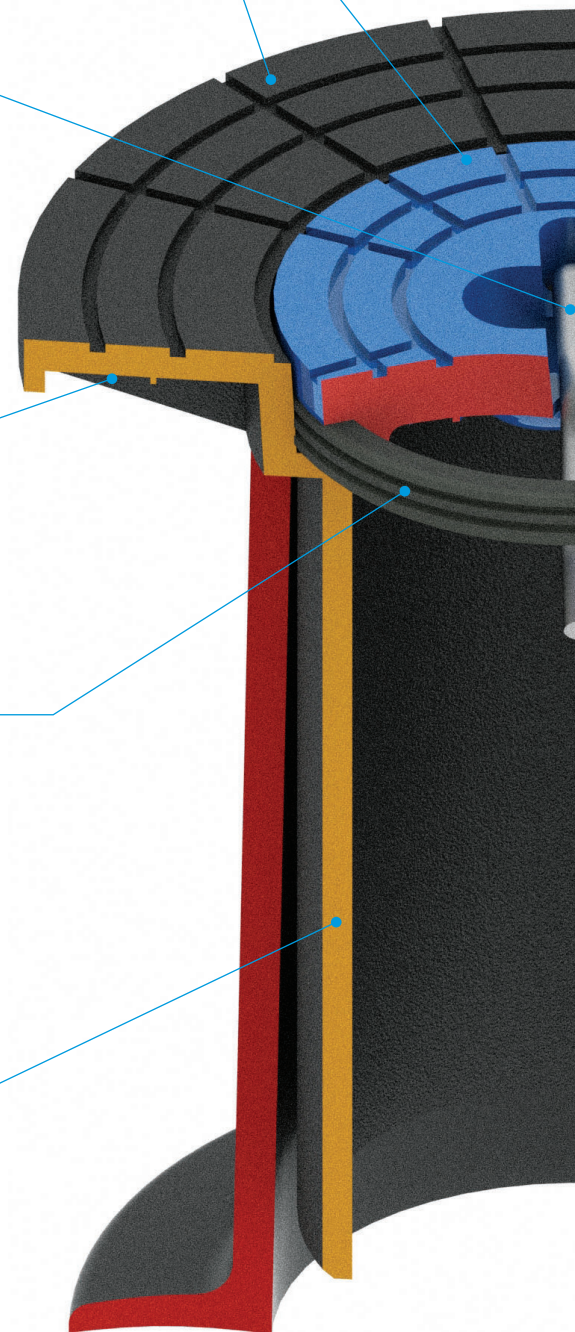

- ◆ **Geräuschlose Straßenkappe** dank klapperfreiem Deckel
- ◆ **Selbstnivellierend** dank dem horizontal beweglichen Schaft
- ◆ **Lange Lebensdauer** dank strapazierfähiger Werkstoffe (Sphäroguss und Glasfaser Polyamid)
- ◆ **Hybrid-Lösung** für eine einfachere Handhabung
- ◆ Große **Belastungsfähigkeit** (Klasse D 400) und hohe **Temperaturbeständigkeit** (240°C)

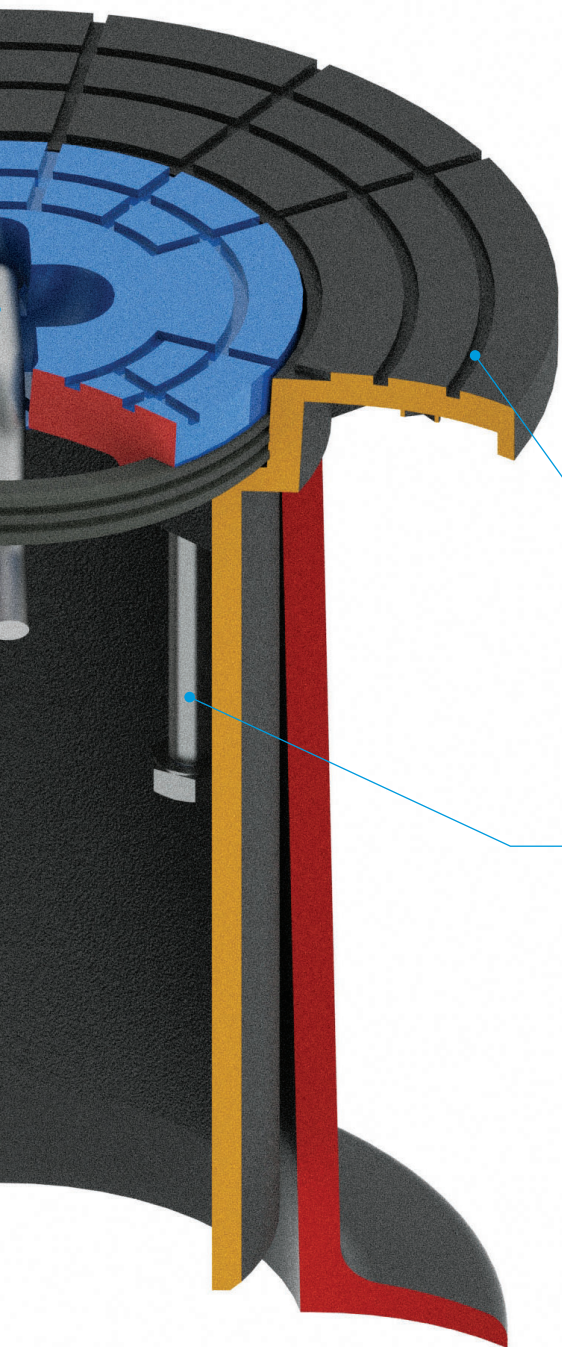

Breiter Auflagerand für lang anhaltende Stabilität an der Straßen-Oberfläche und optimalen Lastabtrag

Rostfreie Schraube, die niemals durch den Deckel mit herausgezogen werden kann

Hausanschluss-Straßenkappe

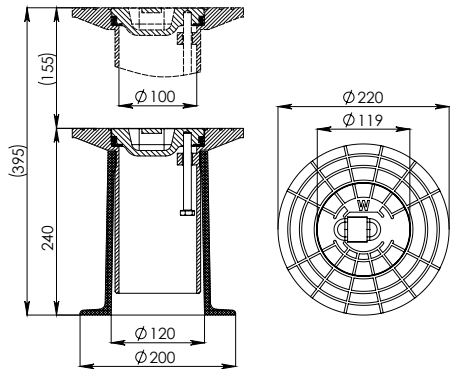

Straßenkappe für Schieber

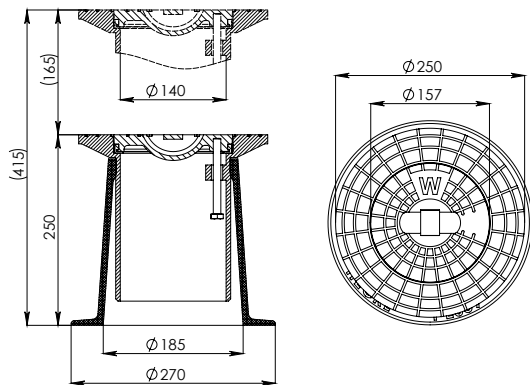

Hydranten-Straßenkappe

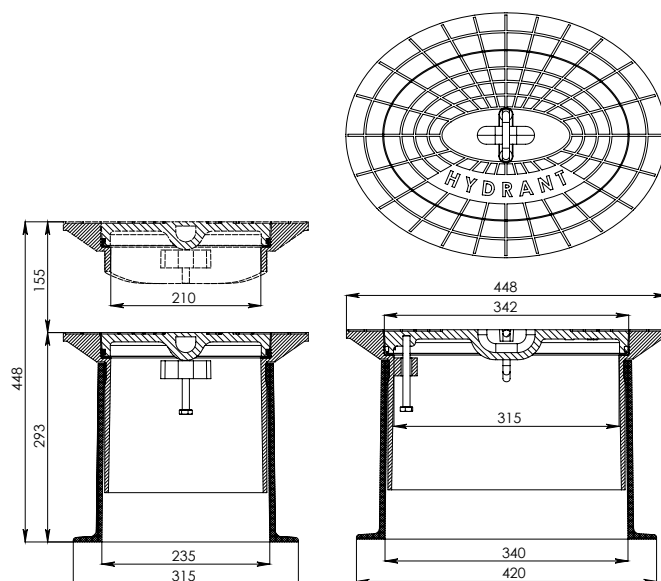

Technische Merkmale:

	Hausanschluss- Straßenkappe	Straßenkappe für Schieber	Hydranten- Straßenkappe
Gewicht:	7,0 kg	9,2 kg	24,0 kg
Auszugslänge:	bis 155 mm	bis 165 mm	bis 150 mm
Neigungswinkel:	bis zu 8,75% (entsprechen 5°)		
Belastungsklasse:	D400		
Temperaturbeständigkeit:	bis 240°		
Werkstoffe:	Außengehäuse: Glasfaser-Polyamid Innengehäuse: Sphäroguss gemäß EN-GJS 400 mit 100 Micrometer dicker Epoxid-Kunststoffbeschichtung Deckel: Sphäroguss gemäß EN-GJS 400 mit 250 Micrometer dicker Epoxid-Kunststoffbeschichtung Schraube: nichtrostender Stahl Steg / Bügel: nichtrostender Stahl		
Einbaueinleitung:	siehe www.heckl-deutschland.de		
Anwendung:	ersetzt alle gängigen (DIN 4055, 4056 und 4057 entsprechenden) Straßenkappen		
Artikelnummer:			
Ausführung mit Steg	ZC34700000000	ZA34700000000	ZB33300000000
Ausführung mit Bügel	ZC35000000000	ZA35000000000	ZB33400000000
Verpackungseinheiten:	96 St./Pal.	60 St./Pal.	24 St./Pal.

Angaben in diesem Katalog dienen nur zur Kenntnisnahme. Die HECKL Deutschland GmbH hat das Recht diese Angaben jederzeit ohne Hinweis aus technischen oder kommerziellen Gründen zu ändern. Der Katalog umfasst technische Informationen nur für einige Produktarten und Produktmaße. Im Bedarfsfall setzen Sie sich bitte mit unseren Vertriebsmitarbeitern in Verbindung.

